

ST-2 (YAMAHA BOLT)

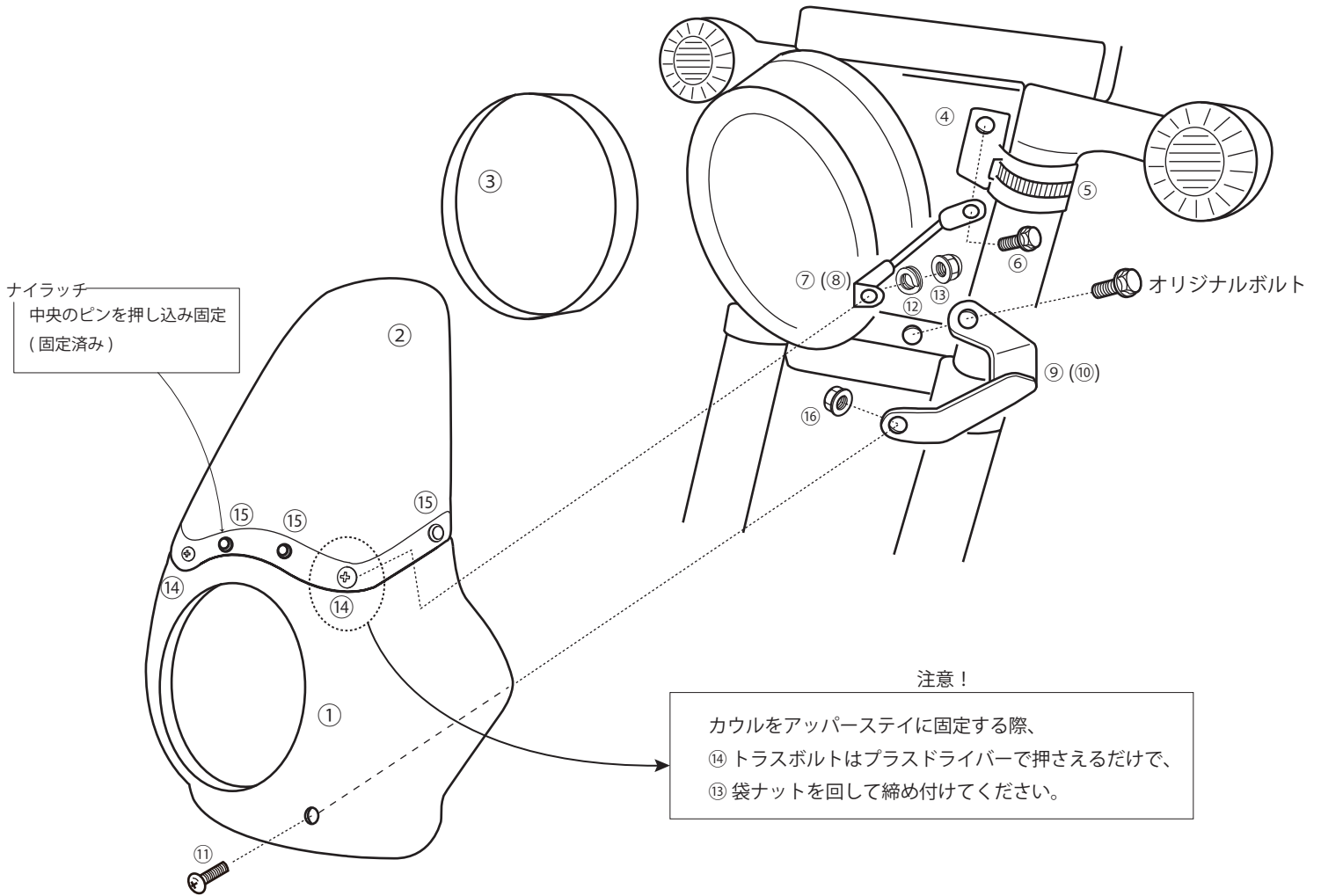

取付手順

(注) 全てのボルトを仮付けしてカウル位置が決まってから本締めしてください

- 1, 最初に③のゴム輪をライトリムに巻いておく
- 2, ④⑤のバンドクランプ取付
- 3, ⑨⑩のアンダーステー取付
- 4, カウル本体を⑨⑩アンダーステーに取付
(位置決めしカウルを一旦外して本締めする)
- 5, ⑦⑧のアッパーステーにカウル取付
- 6, カウルをライトリムに押し付けて固定する
- 7, ③のゴム輪を前に寄せてカウルを乗せる
(ヘッドライトの光線漏防止用)

構成部品

①	カウル本体	1
②	スクリーン (取付済)	1
③	ゴム輪	1
④	バンドクランプ	2
⑤	ホースバンド	2
⑥	フランジボルト M6×15	2
⑦	アッパーステー (L)	1
⑧	アッパーステー (R)	1
⑨	アンダーステー (L)	1
⑩	アンダーステー (R)	1
⑪	トラスボルト M5×15	2
⑫	スプリングワッシャー	2
⑬	袋ナット M5	2
⑭	トラスボルト M5×25 (取付済)	2
⑮	ナイラッチ (取付済)	4
⑯	ナット M5	2